

PSI Антикоррозионные защитные ленты

ISO-петролатумная лента



Описание:

PSI ISO-петролатумная лента предназначена для внешней обертки коммунальных систем при подключении к объектам инфраструктуры и трубопроводной арматуры, а также и специально для фитингов сложных форм, таких как, например, разъемных и неразъемных соединений трубопроводов в сочетании с петролатумной мастикой.

PSI ISO-петролатумная лента может применяться непосредственно на полиэтиленовые трубы. Лента совместима с заводской гидроизоляцией из полиэтилена, полипропилена и эпоксидной смолы.

PSI ISO-петролатумная лента является антикоррозионной защитной лентой и состоит из несущего слоя на основе химического волокна (100 г/м^2), на которую с обеих сторон нанесен слой модифицированной петролатумной массой. Лента обладает высокой клейкостью и эластичностью, а также имеет высокую точку размягчения.

С внешней стороны PSI ISO-петролатумная лента покрыта полиэтиленовой пленкой. Эта пленка обеспечивает механическую защиту с высокой диффузионной герметичностью.

Петролатумная мастика

Петролатумная мастика служит для заполнения пустот. Материал содержит полистироловые шарики, обеспечивающие оптимальное заполнение и формуемость, в том числе и при низких температурах.

Руководство по монтажу:

Очистка:

Подготовьте трубу к работе в соответствии с предписаниями DVGW GW 15:

Высушить нагреванием, тщательно очистить трубу от ржавчины, жира и загрязнений (проволочной щеткой, обезжиривателем для труб).

Петролатумная лента PSI-ISO-uni используется **без праймера!**

Замазка:

Острые углы и пустоты заполнить петролатумной мастикой и заровнять.

Монтаж:

Ленту обернуть внахлест **1 x 50% (2 слоя)**. Переходы к заводской гидроизоляции со всех сторон обертывать внахлест минимум на 50 мм. Следует обратить внимание на то, чтобы **полиэтиленовая пленка** оставалась **снаружи**. Также следует следить за тем, чтобы лента ложилась равномерно, без складок и пузырей.

В особенности в местах нахлеста следует после окончания работы еще раз прижать и разгладить ленту руками. При повышенной механической нагрузке рекомендуется обязательное дополнительное применение защитного флиса PSI.



Технические данные

Длина	10 м
Ширина	50 100 150 200
Вес	ок. 1,0 кг/м ²
Цвет	бежевый до коричневого

(Различие цвета не влияет на качество)

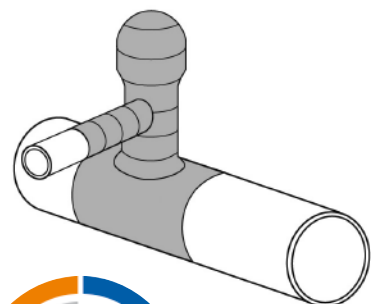
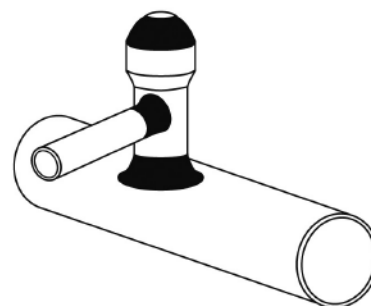
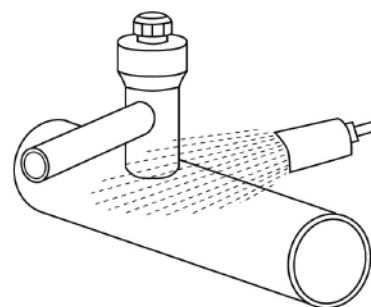

DVGW-регистр. номер:
NG-5180B0011
по EN 12068/DIN 30672
класс нагрузки A/30
внахлест на 1 x 50%

PSI Antikorrosionные защитные ленты Сертификаты



DIN-DVGW-Baumusterprüfzertifikat DIN-DVGW type examination certificate

NV-5180BS0234
Registrierungsnummer
registration number

Anwendungsbereich <small>field of application</small>	Produkte der Gas- und Wasserversorgung <small>products of gas and water supply</small>
Zertifikatinhaber <small>owner of certificate</small>	PSI Products GmbH Ulrichstraße 25, D-72116 Mössingen
Vertreiber <small>distributor</small>	PSI Products GmbH Ulrichstraße 25, D-72116 Mössingen
Produktart <small>product category</small>	Schmier-/Dicht-/Betriebsmittel: Korrosionsschutzband (5180)
Produktbezeichnung <small>product description</small>	Bitumen-Korrosionsschutzumhüllung
Modell <small>model</small>	PSI-Bitumenbinde
Prüfberichte <small>test reports</small>	Kontrollprüfung Labor: 07/117/5180/02 vom 15.06.2007 (EB) Baumusterprüfung: 05/356/5180/1 vom 31.03.2006 (EB)
Prüfgrundlagen <small>basis of type examination</small>	DIN 30672 (01.12.2000) DIN EN 12068 (01.03.1999)

Ablaufdatum / AZ 15.06.2012 / 07-0161-GNE
date of expiry / file no.

18.03.2007/PSI-A-1/2
Datum / date of issue, head of certification body

DVGW-Zertifizierungsstelle - von der Deutschen Akkreditierungsstelle Technisch (DATechnik e.V. akkreditiert für die Konformitätsbewertung von Produkten der Gas- und Wasserversorgung

DVGW Certification Body - accredited by Deutsche Akkreditierungsstelle Technisch (DATechnik e.V. for conformity assessment of products of gas and water supply

Deutscher
Vereinigung
Technisch-wissenschaftlicher
Vereine
Zertifizierungsstelle
Josef-Wörner-Straße 1-3
53123 Bonn
Telefon: +49 (0)228 91 88 807
Telefax: +49 (0)228 91 88 803

DAT-ZE-006/96-02

DVGW Deutsche Vereinigung
des Gas- und Wasserfaches e.V.
Technisch-wissenschaftlicher
Verein
Zertifizierungsstelle
Josef-Wörner-Straße 1-3
53123 Bonn
Telefon: +49 (0)228 91 88 807
Telefax: +49 (0)228 91 88 803

A-2/2	NV-5180BS0234	
Typ	Technische Daten	Bemerkungen
type	technical data	remarks
PSI-Bitumenbinde	Belastungsklasse: B Dauerbetriebs temperatur: +30 °C Normbezeichnung: Umhüllung EN 12068-B 30 bzw. DIN 30672-B 30	
Verwendungshinweise / Bemerkungen		
<small>hints of utilization / remarks</small>		
Verarbeitung: warm zu verarbeitendes Korrosionsschutzband mit ISO-Voranstrich V		

DIN-DVGW-Baumusterprüfzertifikat DIN-DVGW type examination certificate

NV-5180BR0557
Registrierungsnummer
registration number

Anwendungsbereich <small>field of application</small>	Produkte der Gas- und Wasserversorgung <small>products of gas and water supply</small>
Zertifikatinhaber <small>owner of certificate</small>	PSI Products GmbH Ulrichstraße 25, D-72116 Mössingen
Vertreiber <small>distributor</small>	PSI Products GmbH Ulrichstraße 25, D-72116 Mössingen
Produktart <small>product category</small>	Schmier-/Dicht-/Betriebsmittel: Korrosionsschutzband (5180)
Produktbezeichnung <small>product description</small>	Korrosionsschutzumhüllung bestehend aus Voranstrich und Kunststoffband
Modell <small>model</small>	DUO40 Extra mit Primer 16 HT Extra
Prüfberichte <small>test reports</small>	Kontrollprüfung Labor: 06/093/5180/019 vom 04.09.2006 (EB) Baumusterprüfung: 02/287/5180/04 vom 23.10.2002 (EB)
Prüfgrundlagen <small>basis of type examination</small>	DIN EN 12068 (01.03.1999) DIN 30672 (01.12.2000)

Ablaufdatum / AZ 04.09.2011 / 07-0310-GNE
date of expiry / file no.

13.06.2007/PSI-A-1/2
Datum / date of issue, head of certification body

DVGW-Zertifizierungsstelle - von der Deutschen Akkreditierungsstelle Technisch (DATechnik e.V. akkreditiert für die Konformitätsbewertung von Produkten der Gas- und Wasserversorgung

DVGW Certification Body - accredited by Deutsche Akkreditierungsstelle Technisch (DATechnik e.V. for conformity assessment of products of gas and water supply

Deutscher
Vereinigung
Technisch-wissenschaftlicher
Vereine
Zertifizierungsstelle
Josef-Wörner-Straße 1-3
53123 Bonn
Telefon: +49 (0)228 91 88 807
Telefax: +49 (0)228 91 88 803

DAT-ZE-006/96-02

DVGW Deutsche Vereinigung
des Gas- und Wasserfaches e.V.
Technisch-wissenschaftlicher
Verein
Zertifizierungsstelle
Josef-Wörner-Straße 1-3
53123 Bonn
Telefon: +49 (0)228 91 88 807
Telefax: +49 (0)228 91 88 803

A-2/2	NV-5180BR0557	
Typ	Technische Daten	Bemerkungen
type	technical data	remarks
DUO40 Extra mit Primer 16 HT Extra	Belastungsklasse: C Dauerbetriebs temperatur: bis +50 °C Normbezeichnung: Umhüllung EN 12068-C 50 bzw. DIN 30672-C 50	
Verwendungshinweise / Bemerkungen		
<small>hints of utilization / remarks</small>		
Verarbeitung: kalt zu verarbeitendes Korrosionsschutzband in 4 Lagen auf Primer 16 HT Extra aufzubringen		
Verträglichkeit: Polyethylen (PE)- und Epoxid (EP)-Werkstoffumhüllung		

PSI Antikorrosionные защитные ленты Сертификаты



DIN-DVGW-Baumusterprüfzertifikat
DIN-DVGW type examination certificate

NV-5180BQ0144
Registernummer
registration number

Anwendungsbereich field of application	Produkte der Gas- und Wasserversorgung products of gas and water supply
Zertifikatinhaber owner of certificate	PSI Products GmbH Ulrichstraße 25, D-72116 Mössingen
Vertreiber distributor	PSI Products GmbH Ulrichstraße 25, D-72116 Mössingen
Produktart product category	Schmier-/Dicht-/Betriebsmittel: Korrosionsschutzband (5180)
Produktbezeichnung product description	Mehrschichtige Kunststoff-Korrosionsschutzband mit Voranstrich
Modell model	Primer FP P 27; MonoTop 40
Prüfberichte test reports	Kontrollprüfung Labor: 10/140/5180/05 vom 25.08.2010 (EBI)
Prüfgrundlagen basis of type examination	DIN 30672 (01.12.2000) DIN EN 12068 (01.03.1999)
Ablaufdatum / AZ date of expiry / file no.	15.02.2015 / 10-0263-GNV

27.08.2010 Rie A-1/2 *in blaugrauer*

DVGW CERT GmbH - von der Deutschen Akkreditierungsstelle Technisch (DATechnik) in der TGA-Gesetz akkreditiert für die Konformitätsbewertung von Produkten der Gas- und Wasserversorgung

DVGW CERT GmbH - accredited by Deutsche Akkreditierungsstelle Technisch (DATechnik) in the TGA-Gesetz for conformity assessment of products of gas and water supply

DVGW CERT GmbH
Josef-Werner-Straße 1-3
53123 Bonn
Telefon: +49 228 91 88-688
Telefax: +49 228 91 88-903
eMail: info@dvgw-cert.com

Deutscher
Akkreditierungs-
Stellenrat
DAT

DAT-ZE-009/96-02

A-2/2 **NV-5180BQ0144**

Typ	Technische Daten	Bemerkungen
Primer FP P 27; MonoTop 40	Belastungskategorie: B Dauerbetriebstemperatur: max. +30 °C	
Verwendungshinweise / Bemerkungen Aims of utilization / remarks		
Normbezeichnung: Umhüllung EN 12068-B 30 bzw. DIN 30672-B 30 Verarbeitung: 1-fache Wicklung mit 50% Überlappung (2 Lagen) kalt auf geputztem Untergrund aufzubringen		

DIN-DVGW-Baumusterprüfzertifikat
DIN-DVGW type examination certificate

NV-5180BR5755
Registernummer
registration number

Anwendungsbereich field of application	Produkte der Gas- und Wasserversorgung products of gas and water supply
Zertifikatinhaber owner of certificate	PSI Products GmbH Ulrichstraße 25, D-72116 Mössingen
Vertreiber distributor	PSI Products GmbH Ulrichstraße 25, D-72116 Mössingen
Produktart product category	Schmier-/Dicht-/Betriebsmittel: Korrosionsschutzband (5180)
Produktbezeichnung product description	Petrolatum-Korrosionsschutzumhüllung
Modell model	PSI-Petrolatumbinde 1,5
Prüfberichte test reports	Kontrollprüfung Labor: 06/130/5180/01 vom 25.08.2006 (EBI) Baumusterprüfung: 02/258/5180/1 vom 09.01.2003 (EBA)
Prüfgrundlagen basis of type examination	DIN EN 12068 (01.03.1999) DIN 30672 (01.12.2000)
Ablaufdatum / AZ date of expiry / file no.	25.08.2011 / 07-0161-GNE

18.07.2011 Rie A-1/2 *in blaugrauer*

DVGW CERT GmbH - von der Deutschen Akkreditierungsstelle Technisch (DATechnik) in der TGA-Gesetz akkreditiert für die Konformitätsbewertung von Produkten der Gas- und Wasserversorgung

DVGW Certification Body - accredited by Deutsche Akkreditierungsstelle Technisch (DATechnik) v. A. for conformity assessment of products of gas and water supply

DVGW CERT GmbH
Josef-Werner-Straße 1-3
53123 Bonn
Telefon: +49 228 91 88-607
Telefax: +49 228 91 88-903

Deutscher
Akkreditierungs-
Stellenrat
DAT

DAT-ZE-009/96-02

A-2/2 **NV-5180BR5755**

Typ	Technische Daten	Bemerkungen
PSI-Petrolatumbinde 1,5	Belastungskategorie: A Dauerbetriebstemperatur: bis 30 °C Normbezeichnung: Umhüllung EN 12068-A 30 bzw. DIN 30672-A 30	
Verwendungshinweise / Bemerkungen Aims of utilization / remarks		
Verarbeitung: kalt zu verarbeitendes Korrosionsschutzband, Wicklung mit 50 % Überlappung (2 Lagen)		